

乾式負荷装置仕様	
型式	H-1.25MS-L
電圧	6600V
相線式	3相3線
容量	1000kW
負荷設定	負荷分解能: 5kW 0-5kW微調付き
補機電源	3φ 200V 15kW(商用)
冷却方式	強制空冷式 2.2kW×6台
騒音	80dB(A)
重量	3100kg
塗装	塗装色: マンセル 5Y7/1

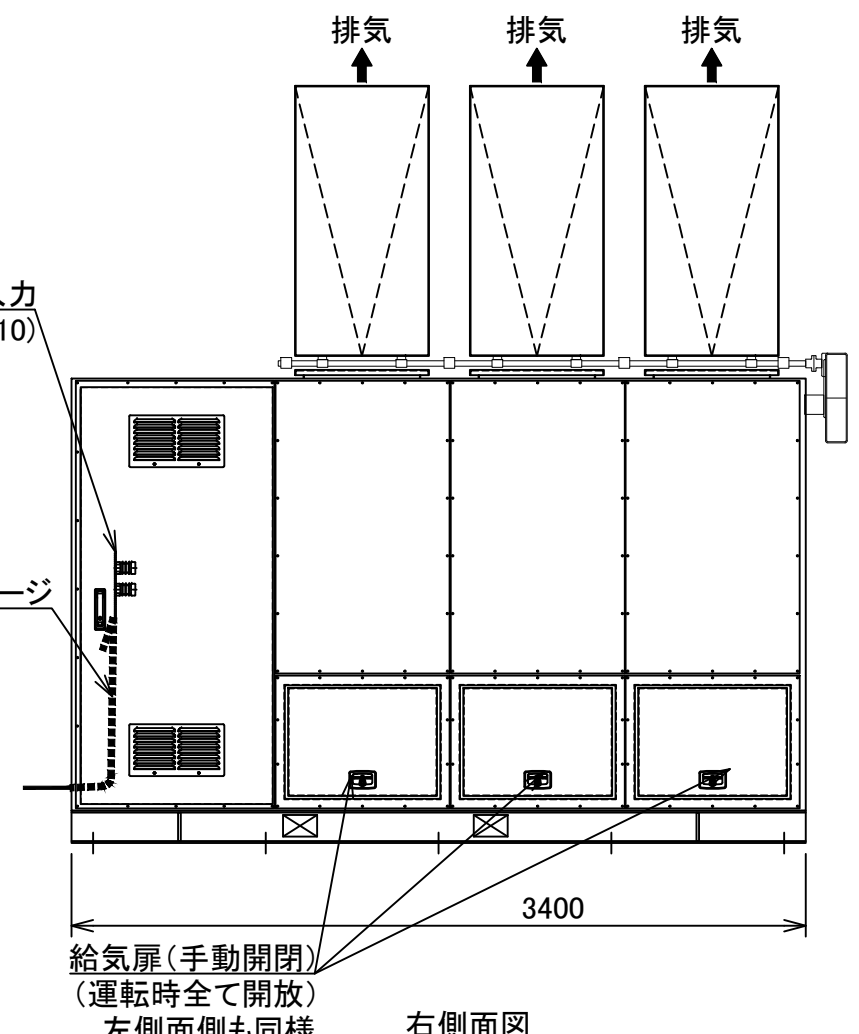
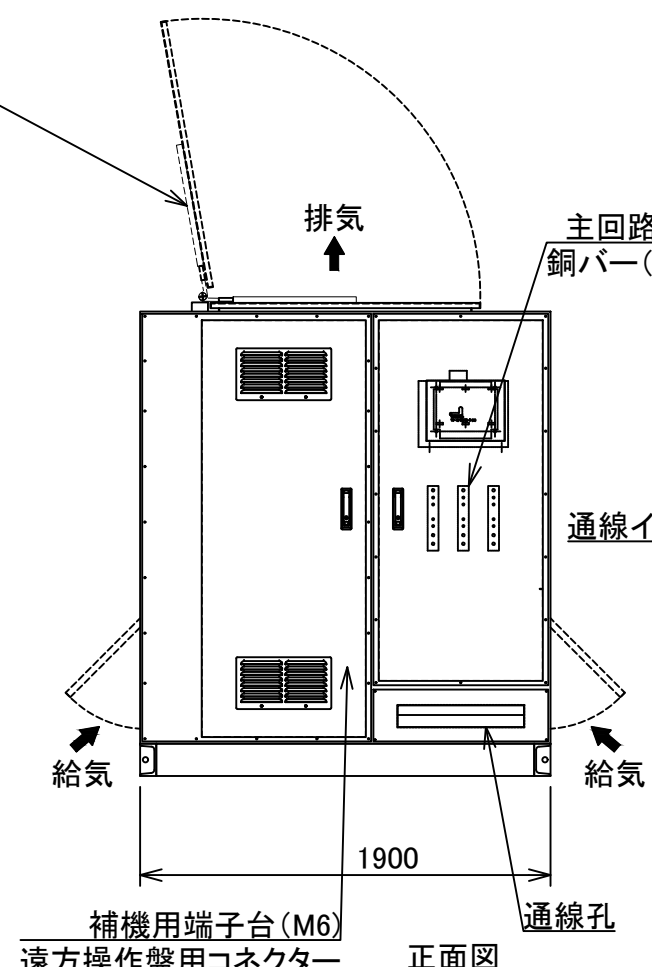
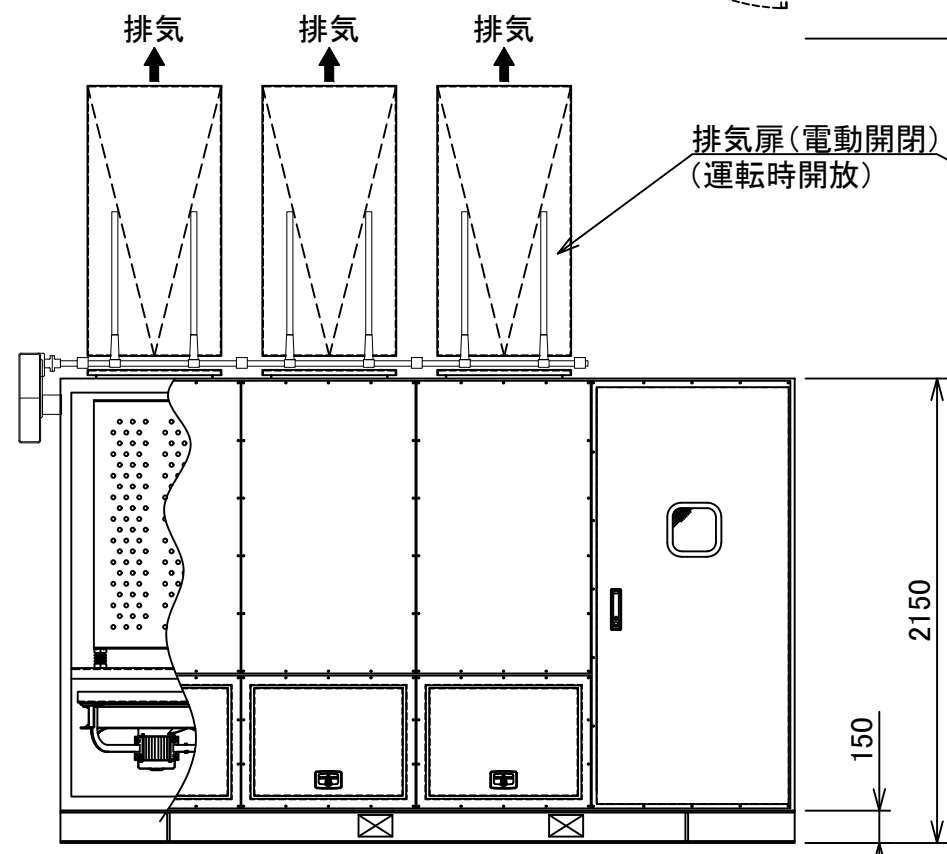

尺度: 1:35
 変更:

納入先
 殿向
 工事名

名称
 乾式負荷装置
 H-1.25MS-L
 3φ3W 6600V 50/60Hz 1000kW 常設型

外形図